

A & M Electric Tools

Akku-Geräte

Ind. Erz.-Nr.	Typ	Spannung	Land	Ind. Erz.-Nr.	Typ	Spannung	Land
a 4000347849	ASBE16	12V	ANZ				

Atlas Copco		Explo-Nr.	Version	Datum	Seite
ASBE 16		4926 3478 51	0000		1/2

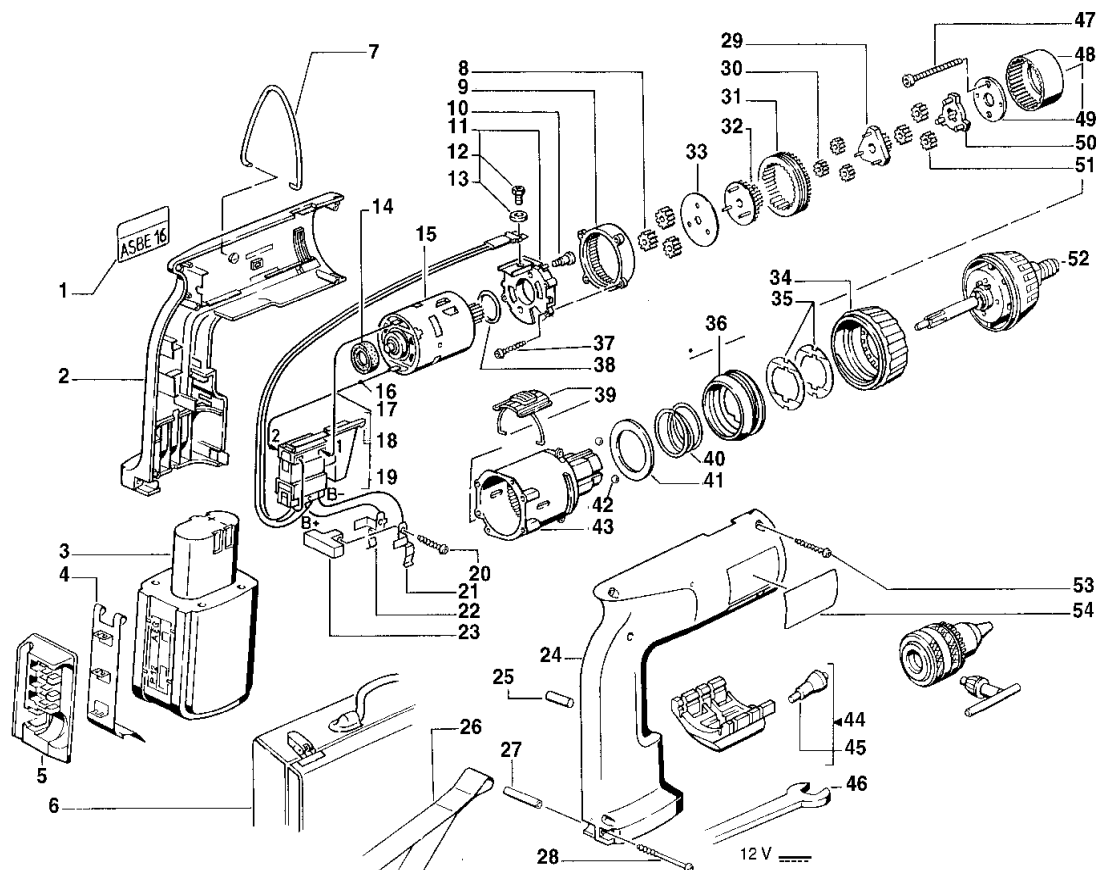

Pos	Index	Menge	Artikel-Nr.	Benennung	Pos	Index	Menge	Artikel-Nr.	Benennung
0001		1	4931355134	SCHILD	0023		1	4931328309	ISOLIERTEIL
0002		1	4931332381	GEHAEUSE	0024		1	4931332381	GEHAEUSE
0003		1	4932311646	AKKUMULATOR	0025		1	4931272961	NIEDERHALTER
0004		1	4931328373	KLAMMER	0026		1	4931319872	HANDSCHLAUFE
0005		1	4931328372	BIT-HALTER	0027		1	4931328303	HUELSE
0006		1	4932342964	TRANSPORTKASTEN	0028		1	4931328302	SCHRAUBE
0007		1	4931319873	AUFHAENGEBUEGEL	0029		1	4931319775	STEG
0008		1	4931332059	UMLAUFRAD	0030		1	4931319773	UMLAUFRAD
0009		1	4931332060	HOHLRAD	0031		1	4931319774	HOHLRAD
0010		1	4931332315	SCHRAUBE	0032		1	4931332061	STEG
0011		1	4931331531	LAGERSCHILD	0033		1	4931332374	DICHTUNGSSCHEIBE
0012		1	4931339558	SCHRAUBE	0034		1	4931332399	SCHALTRING
0013		1	4931611245	SPERRING	0035		1	4931339441	RASTSCHIEBE
0014		1	4931332388	GUMMIBUCHSE	0036		1	4931319956	STELLRING
0015		1	4931332390	MOTOR	0037		1	4931622708	SCHRAUBE
0016		1	4931622781	LEITUNG	0038		1	4931622829	O-RING
0017		1	4931622780	LEITUNG	0039		1	4931332800	SCHALTGRIF
0018		1	4931343705	UMSCHALTER	0040		1	4931319983	DRUCKFEDER
0019		1	4931332802	SCHALTER	0041		1	4931335085	DICHTUNGSSCHIEBE
0020		1	4931622708	SCHRAUBE	0042		1	4931805413	KUGEL
0021		1	4931332502	KONTAKT	0043		1	4931332377	GETRIEBEKASTEN
0022		1	4931332501	KONTAKT	0044		1	4932325103	ARBEITSLEUCHE

Instandsetzung/Änderung und Prüfung von Elektrowerkzeugen sind fachgerecht durchzuführen. Die Sicherheitsvorschriften nach DIN/VDE/CEE/ANFOR und weitere in den einzelnen Ländern gültige Vorschriften sind einzuhalten.

A & M Electric Tools

Ind. Erz.-Nr. Typ Spannung Land
a 4000347849 ASBE16 12V ANZ

Akku-Geräte

Atlas Copco
ASBE 16

Explo-Nr. Version Datum Seite
4926 3478 51 0000 2/2

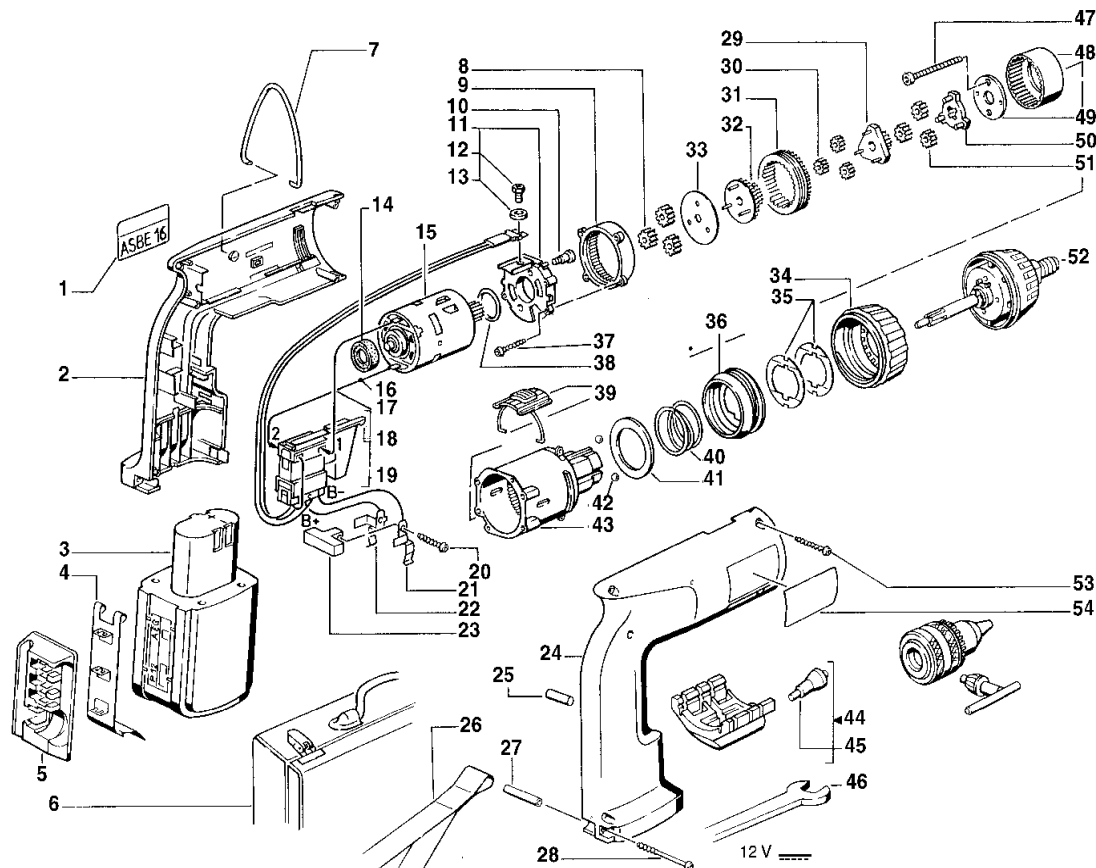

Pos	Index	Menge	Artikel-Nr.	Benennung
0045	1	4932325103	ARBEITSLEUCHTE
0046	1	4932315788	EINMAULSCHLUESSEL
0047	1	4931622790	SCHRAUBE
0048	1	4931319769	HOHLRAD
0049	1	4931331132	FLANSCH
0050	1	4931319780	STEG
0051	1	4931319831	UMLAUFRAD
0052	1	4931331499	SPINDEL
0053	1	4931622708	SCHRAUBE
0054	1	4931347854	LEISTUNGSSCHILD

Pos	Index	Menge	Artikel-Nr.	Benennung
0045	1	4932325103	ARBEITSLEUCHTE
0046	1	4932315788	EINMAULSCHLUESSEL
0047	1	4931622790	SCHRAUBE
0048	1	4931319769	HOHLRAD
0049	1	4931331132	FLANSCH
0050	1	4931319780	STEG
0051	1	4931319831	UMLAUFRAD
0052	1	4931331499	SPINDEL
0053	1	4931622708	SCHRAUBE
0054	1	4931347854	LEISTUNGSSCHILD