

A & M Electric Tools

Akku-Geräte

Ind. Erz.-Nr. Typ Spannung Land
 a 4000347663 ASBE16 12V USC

Ind. Erz.-Nr. Typ Spannung Land

Atlas Copco
ASBE 16

Explo-Nr. Version Datum Seite
4926 3476 65 0001 1/2

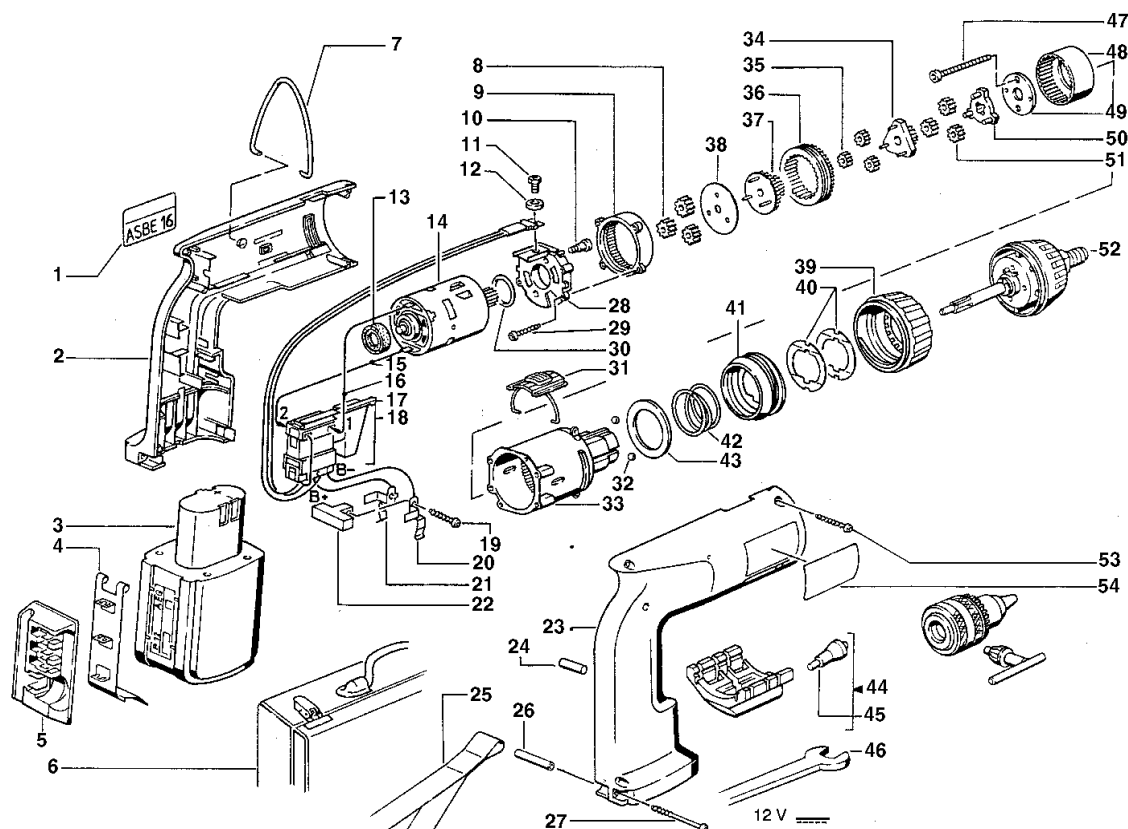

Pos	Index	Menge	Artikel-Nr.	Benennung	Pos	Index	Menge	Artikel-Nr.	Benennung
0001	1	4931355127	TYPENSCHILD	0023	1	4931332381	GEHAEUSE
0002	1	4931332381	GEHAEUSE	0024	1	4931272961	NIEDERHALTER
0003	1	4932311646	AKKUMULATOR	0025	1	4931319872	HANDSCHLAUFE
0004	1	4931328373	KLAMMER	0026	1	4931328303	HUELSE
0005	1	4931328372	BIT-HALTER	0027	1	4931328302	SCHRAUBE
0006	1	4932342964	TRANSPORTKASTEN	0028	1	4931331531	LAGERSCHILD
0007	1	4931319873	AUFHAENGEBUEGEL	0029	1	4931622708	SCHRAUBE
0008	1	4931332059	UMLAUFRAD	0030	1	4931622829	O-RING
0009	1	4931332060	HOHLRAD	0031	1	4931332800	SCHALTGRIF
0010	1	4931332315	SCHRAUBE	0032	1	4931805413	KUGEL
0011	1	4931339558	SCHRAUBE	0033	1	4931332377	GETRIEBEKASTEN
0012	1	4931611245	SPERRING	0034	1	4931319775	STEG
0013	1	4931332388	GUMMIBUCHSE	0035	1	4931319773	UMLAUFRAD
0014	1	4931332390	MOTOR	0036	1	4931319774	HOHLRAD
0015	1	4931622781	LEITUNG	0037	1	4931332061	STEG
0016	1	4931622780	LEITUNG	0038	1	4931332374	DICHTUNGSSCHEIBE
0017	1	4931343705	UMSCHALTER	0039	1	4931332399	SCHALTTRING
0018	1	4931332802	SCHALTER	0040	1	4931339441	RASTSCHIEBE
0019	1	4931622708	SCHRAUBE	0041	1	4931319956	STELLRING
0020	1	4931332502	KONTAKT	0042	1	4931319983	DRUCKFEDER
0021	1	4931332501	KONTAKT	0043	1	4931335085	DICHTUNGSSCHEIBE
0022	1	4931328309	ISOLIERTEIL	0044	1	4932325103	ARBEITSLEUCHE

Instandsetzung/Änderung und Prüfung von Elektrowerkzeugen sind fachgerecht durchzuführen. Die Sicherheitsvorschriften nach DIN/VDE/CEE/ANFOR und weitere in den einzelnen Ländern gültige Vorschriften sind einzuhalten.

A & M Electric Tools

Ind Erz.-Nr. Typ Spannung Land
a 4000347663 ASBE16 12V USC

Ind Erz.-Nr. Typ Spannung Land

Akku-Geräte

Atlas Copco
ASBE 16

Explo-Nr. Version Datum Seite
4926 3476 65 0001 2/2

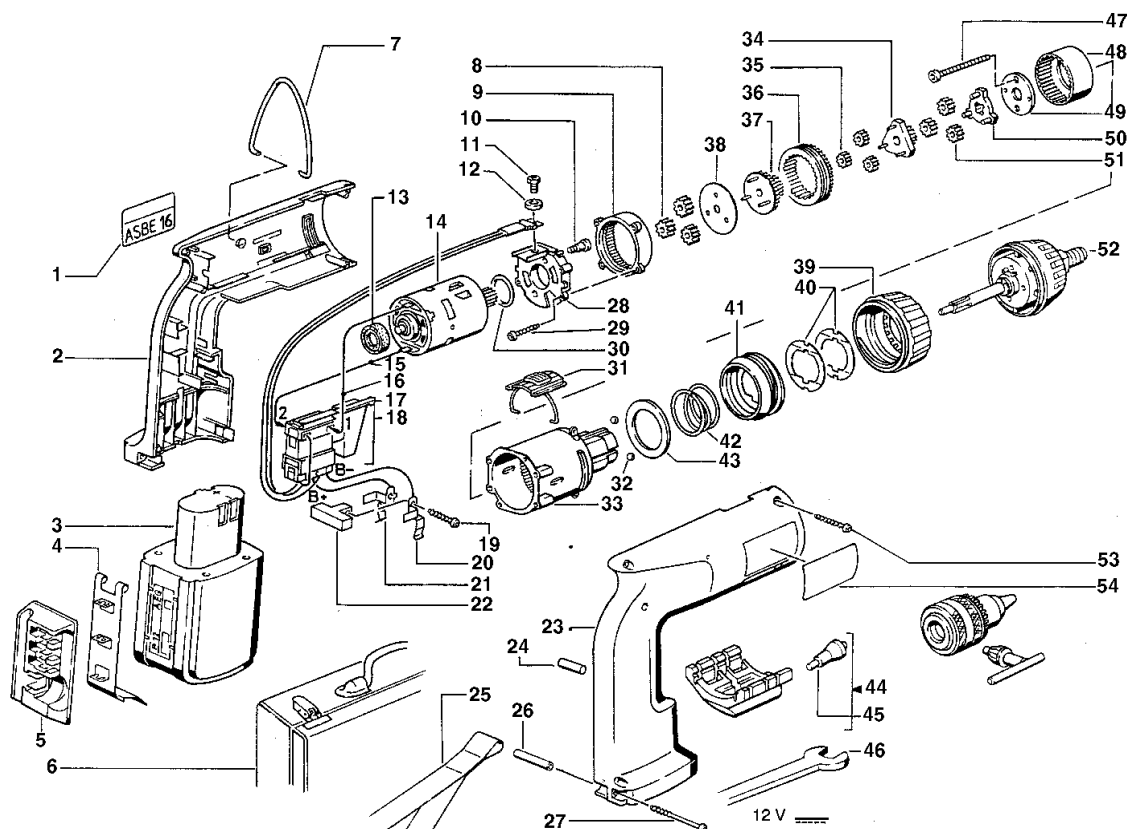

Pos	Index	Menge	Artikel-Nr.	Benennung
0045	1	4932325103	ARBEITSLEUCHE
0046	1	4932315788	EINMAULSCHLUESSEL
0047	1	4931622790	SCHRAUBE
0048	1	4931319769	HOHLRAD
0049	1	4931331132	FLANSCH
0050	1	4931319780	STEG
0051	1	4931319831	UMLAUFRAD
0052	1	4931331499	SPINDEL
0053	1	4931622708	SCHRAUBE
0054	1	4931347667	LEISTUNGSSCHILD

Pos	Index	Menge	Artikel-Nr.	Benennung
-----	-------	-------	-------------	-----------